

Celle di lievitazione • Rising rooms • Chambres de levage



DESCRIZIONE TECNICA E CARATTERISTICHE

Le celle di lievitazione sono costruite con profili d'alluminio anodizzato e con pannelli isolanti rivestiti in lamiera d'alluminio goffrato, esternamente e internamente, di colore grigio.

Convogliatori d'aria interni per la migliore efficienza dell'umidità e della temperatura per la omogenea lievitazione in ogni punto della cella.

Centralina composta da apparecchiature elettroniche che regolano automaticamente il riscaldamento ed il vapore della cella. Gruppo modulare per la produzione del vapore-aria calda ed elettroventilatore interamente costruiti in acciaio inox.

Il gruppo è composto di un galleggiante per la regolazione del livello, operante in acqua fredda. Quadro di comando inclinato verso il basso per una migliore visibilità ed accessibilità per l'operatore. Umidostato d'ambiente posto in cella facilmente regolabile. Luce interna.

TECHNICAL DESCRIPTION AND CHARACTERISTIC

The rising rooms are made up of anodised aluminium profiles and insulating boards covered with embossed aluminium, in the inside and in the outside. The colour is grey.

Air conveyors are set in the inside for a best efficiency of humidity and temperature in order to reach an homogeneous rising in every part of the rising room. The electric panel can automatically regulate the heat and the humidity in the rising room. The generator, which produces humidity and heat, and the electric ventilator are made of steel inox. The group is supplied with a float for the regulation of the level of water, which works in cold water.

The inclined switch-board towards the ground permits a better visibility and handliness in accessibility. An automatic instrument for the regulation of humidity is set in the rising room and can be easily regulated. Light in the inside.

DESCRIPTION TECHNIQUE ET CARACTERISTIQUES

Les chambres de levage sont fabriquées avec des profilés en aluminium anodisé et des panneaux isolants recouverts, à l'extérieur et à l'intérieur d'une plaque d'aluminium gaufrée de couleur grise.

Elles sont équipées de convoyeurs d'air internes pour améliorer l'action de l'humidité et de la température et donc la qualité et l'homogénéité du levage. Une unité de commande électronique règle automatiquement la température et la vapeur interne.

Le groupe modulaire qui produit de l'air chaud et le ventilateur qui le diffuse partout dans la chambre sont entièrement construits en acier inox.

Le groupe comprend un flotteur qui règle le niveau de l'eau froide.

Le panneau de commande est incliné ce qui le rend plus visible et plus aisément accessible. L'hygrostat placé à l'intérieur de la chambre est facile à régler. Eclairage interne.



**CELLE DI LIEVITAZIONE PER FORNI ROTATIVI
RISING ROOMS FOR RACK OVENS
CHAMBRES DE LEVAGE POUR FOURS ROTATIFS**

Dim. carrello Trolley dim. Dim. chariot	Porte Doors Portes	Carrelli Trolleys Chariots	Dimensioni esterne cm. External dimensions cm. Dimensions extérieures cm.				Consumo kW kW cons. rates Consom. kW	Peso Weight Poids KG.
			A	B	H1	H2		
40 x 60	1	2	84	165	225	250	3,6	190
40 x 60	2	2	154	96	225	250	3,6	205
40 x 60	2	4	154	165	225	250	4,6	245
40 x 60	2	6	154	235	225	250	4,6	285
50 x 70	1	2	84	185	225	250	3,6	205
50 x 70	2	2	154	106	225	250	3,6	215
50 x 70	2	4	154	185	225	250	4,6	255
50 x 70	2	6	154	265	225	250	5,6	315
60 x 80	1	2	94	200	225	250	3,6	220
60 x 80	2	2	180	118	225	250	4,6	235
60 x 80	2	4	180	200	225	250	5,6	290
60 x 80	2	6	180	295	225	250	6,6	340
80 x 80	1	2	112	200	225	250	4,6	235
80 x 80	2	2	207	118	225	250	4,6	250
80 x 80	2	4	207	200	225	250	5,6	320
80 x 80	2	6	207	295	225	250	6,6	370
80 x 100	1	2	112	240	225	250	4,6	260
80 x 100	2	2	207	145	225	250	4,6	265
80 x 100	2	4	207	240	225	250	6,6	355
80 x 100	2	6	207	355	225	250	6,6	395

**CELLE DI LIEVITAZIONE PER TELAINI D'INFORNAMENTO
RISING ROOMS FOR MANUAL LOADERS
CHAMBRES DE LEVAGE POUR TAPIS D'ENFOURNEMENT**

celle ad 1 porta - rising rooms with 1 door - chambres à 1 porte

A	B		H1	H2
94 cm	35 cm +	lunghezza totale del carrello porta telaini total length of the trolley, which carries the frames longueur totale du chariot	225 cm	250 cm

celle a 2 porte - rising rooms with 2 doors - chambres à 2 portes

A	B		H1	H2
182 cm	35 cm +	lunghezza totale del carrello porta telaini total length of the trolley, which carries the frames longueur totale du chariot	225 cm	250 cm

Si eseguono inoltre celle personalizzate a Vs. disegno su preventivo.
If requested we can customize the rising rooms as your own draw.

Sur demande, nous sommes également en mesure de construire des chambres personnalisées d'après Votre dessin.

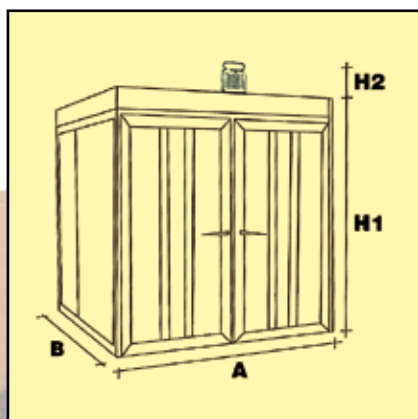

FORNI

Fiorini

36035 MARANO VICENTINO (VI) Italy

Via Vittorio Veneto, 26

Tel. +39 0445 621077 - Fax +39 0445 623430

Web Site: www.fornifiorini.com

E-mail: info@fornifiorini.com

La ditta si riserva la facoltà di apportare eventuali modifiche

We reserve the right of technical modifications

Sous réserve de modifications techniques de construction